

CATÁLOGO

# PERFIL ESTRUCTURAL

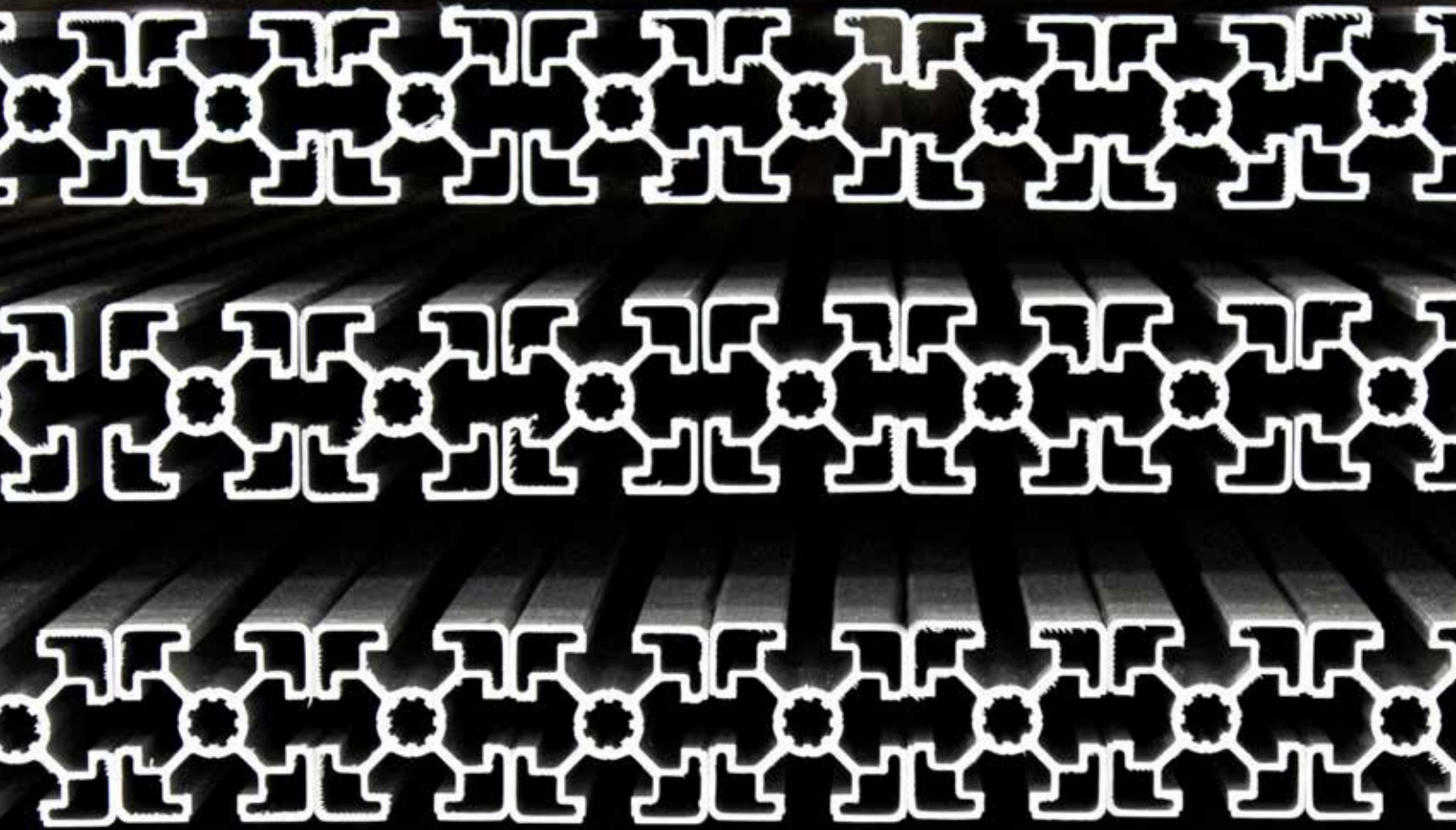

# Guía Rápida

Guía Rápida .....	2
Introducción .....	3
Nuestros procesos .....	4
Perfil Estructural .....	5
Centros de Distribución .....	8



## Introducción



Somos INDALUM S.A. de C.V., fundada en 1978, fabricantes de perfiles y tubos de aluminio para diferentes usos, enfocado a los fabricantes de puertas, ventanas, fachadas integrales y otras aplicaciones en la industria de la construcción. Contamos con un extenso surtido de la más alta calidad en diversos acabados que cubren las necesidades del sector.

Industrias donde participamos:

- Carrocera
- Línea blanca
- Mueblera
- Transporte
- Comunicaciones
- Agrícola
- Marítima
- Entre otras

Formamos parte de:

### División Aluminio



que con más de 50 años de experiencia, ha logrado posicionarse en el mercado gracias a su calidad y disponibilidad en sus productos.

Con esto, en INDALUM estamos comprometidos con la más alta calidad, el tiempo de entrega, el servicio y sobretodo, con la plena y absoluta satisfacción de nuestros clientes.

# Sistemas de Procesos para Producción

## CAPACIDADES

En Indalum nos hemos preocupado por estar integrados de una manera vertical en todos nuestros procesos, con el fin de asegurar la calidad de nuestros perfiles al mercado.

## PROCESOS

### Fundición

Con equipos para fundición de aluminio y reprocesar su propio desperdicio de aluminio, Indalum tiene la capacidad de crear sus propios billets para extrusión.



### Extrusión

Con una amplia experiencia operamos prensas de extrusión de alta tecnología para generar 45,000 toneladas de aluminio extruido al año. Tenemos equipos con capacidad de procesar billet de 7", 9" y 12".

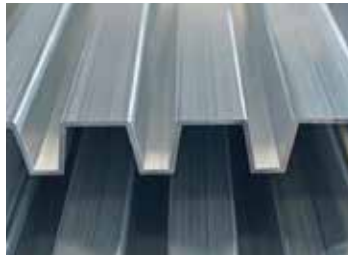

### Pintado

Contamos con modernas y sofisticadas plantas de pintura en polvo electrostática que cumplen con las especificaciones y estándares de calidad más altos del mercado.

Manejamos los siguientes colores de línea aunque podemos ofrecer cualquier tonalidad que se requiera:

- Blanco
- Beige
- Hueso
- Champagne
- Chocolate

Tenemos una línea de pintura líquida de alta tecnología para lograr calidades AAMA 2603, 2604 y 2305 Kynard®.



### Anodizado

La planta de anodizado completamente automatizada y con tecnología avanzada está posicionada como una de las mejores en América Latina, dándole al aluminio tonalidades versátiles, que van desde el natural mate hasta electrocolor y multicolor.

Contamos además con estrictas pruebas permanentes de sellado.

Ofrecemos los siguientes acabados de línea:

- Natural mate 6  $\mu$
- Natural mate 12  $\mu$
- Natural mate 18  $\mu$
- Gris titanio
- E-1 bronce claro
- E-2 bronce
- E-3 bronce oscuro
- E-4 negro

Incluimos procesos de valor agregado para satisfacer las necesidades de nuestros clientes. Dentro de los procesos con los que contamos se pueden mencionar:

- Punzonado
- Corte a precisión
- Maquinado CNC



# Perfil Estructural

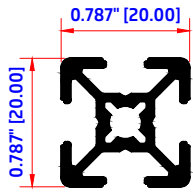

PERFIL 20 X 20  
10409

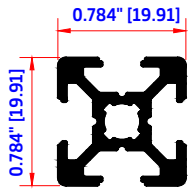

20 X 20  
10534

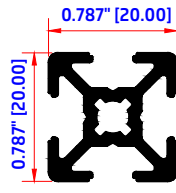

CUADRADO 20 X 20  
10505

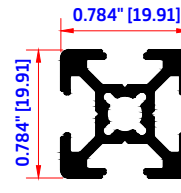

20 x 20  
10980

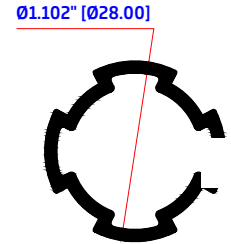

D28 R  
10664

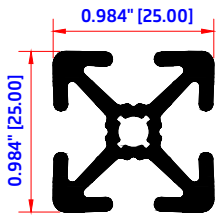

POSTE 25 MM  
10173

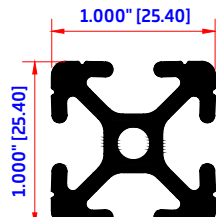

EXTRUIDO 1" X 1"  
10217

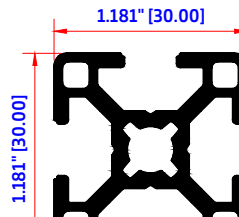

30 X 30  
10198

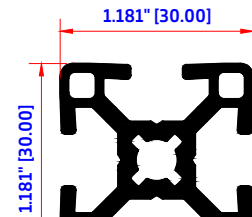

POSTE 30 mm  
10230

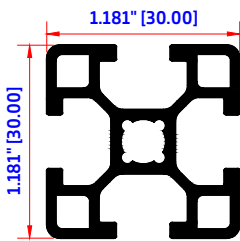

POSTE  
10278

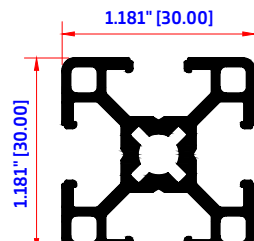

PERFIL 30 x 30 DMI  
10350

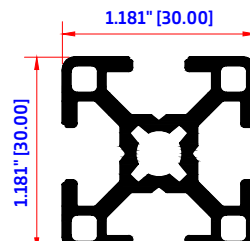

CUADRADO 30 X 30  
10506

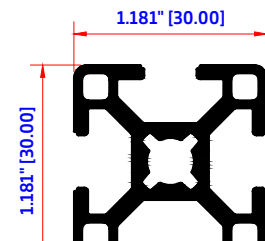

30 x 30  
10567

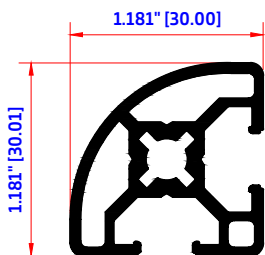

PERFIL 30 X 30 R  
10408

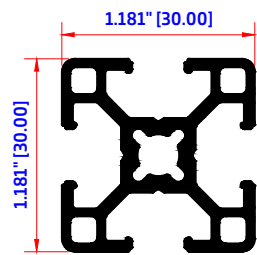

PERFIL 30 x 30 DMI  
10981

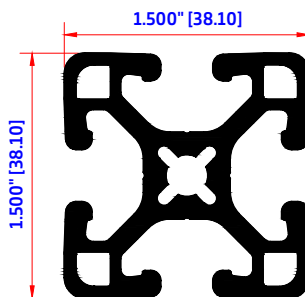

15" x 15"  
10386

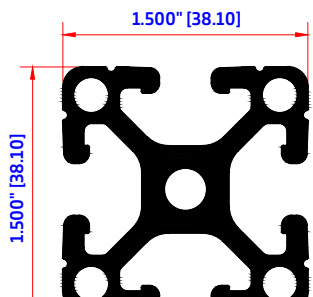

EXTRUIDO 1.5" X 1.5" L  
10218

**Perfil Estructural**

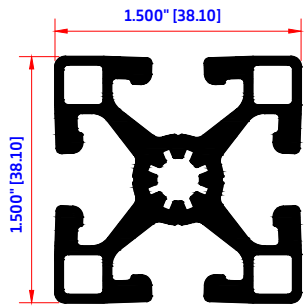

PEI 1.5 L  
10106

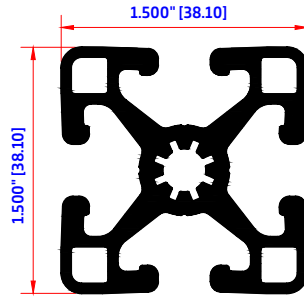

PEI 1.5" x 1.5" #2  
10132

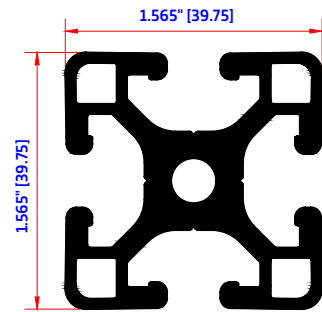

POSTE DE 5 HUECOS  
9601

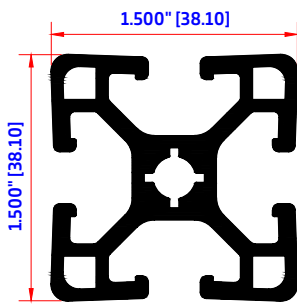

CUADRADO MAIN FRAME  
10166

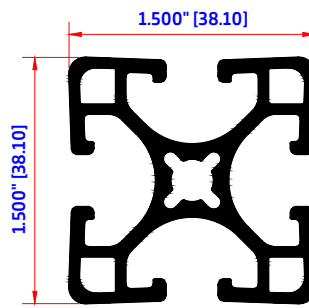

MFI - 15 X 15UL PROPOSAL  
10185

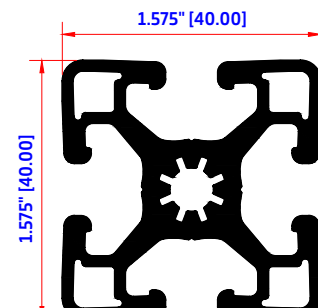

POSTE 40 mm  
10231

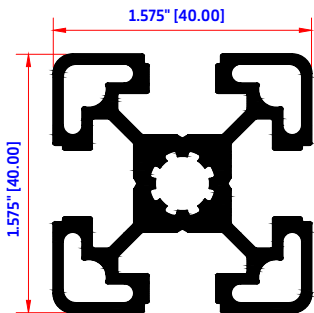

45 X 40  
10501

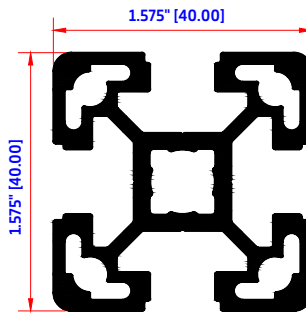

PERFIL 40 X 40  
10453

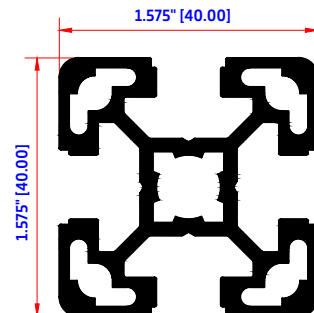

PERFIL 40 X 40  
10620

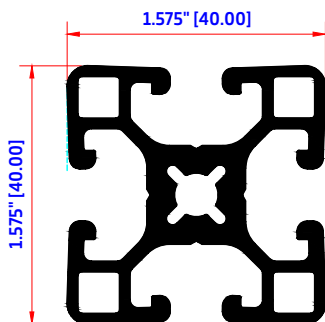

40 X 40  
10985

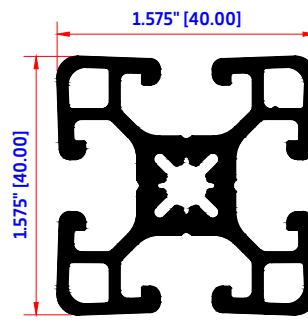

PEI 3  
11165

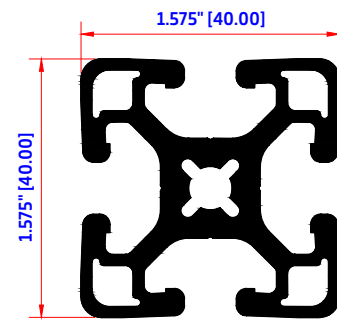

40 x 40  
10389

**Perfil Estructural**

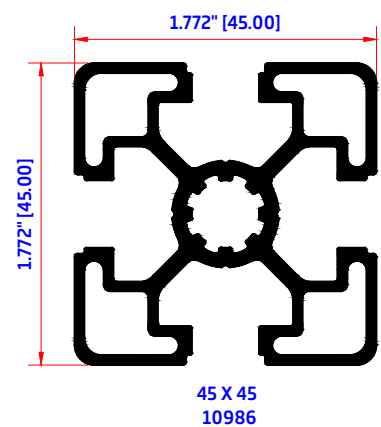
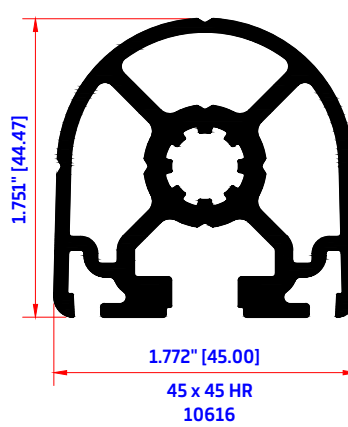
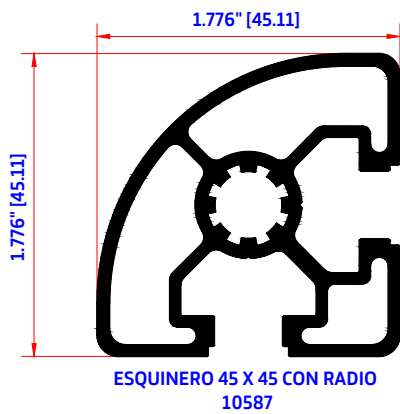
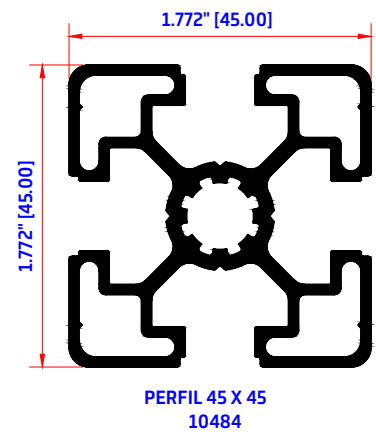
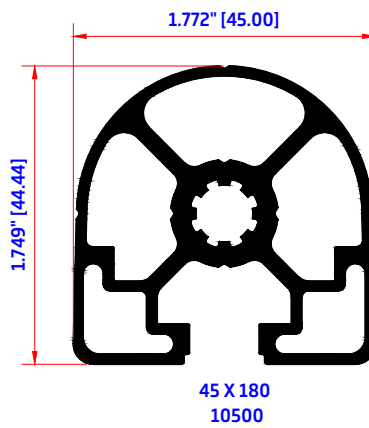
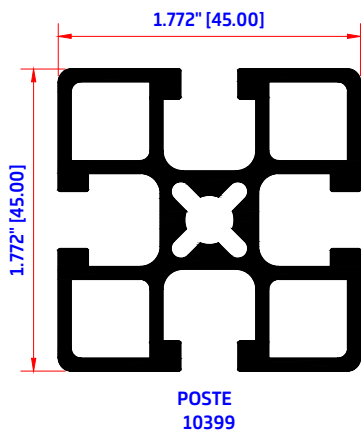
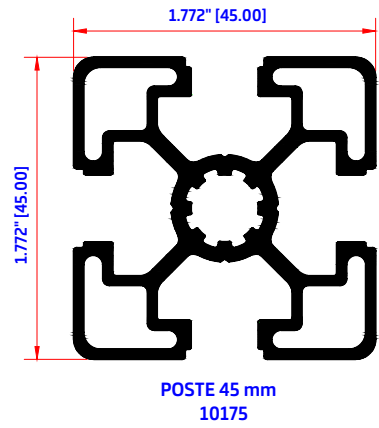
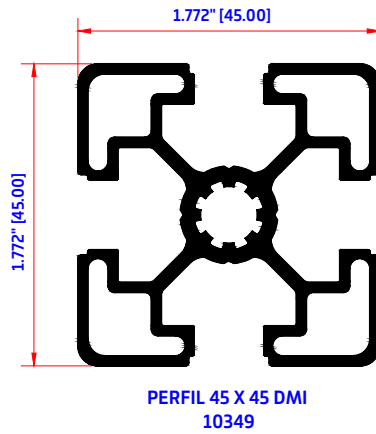
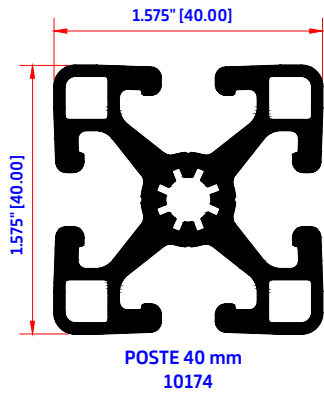

# Perfil Estructural

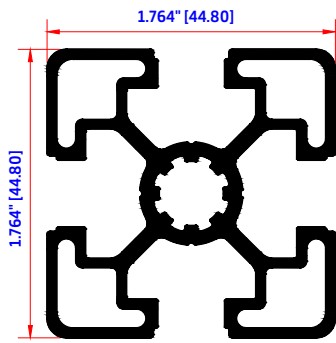

**POSTE 45 mm**  
10277

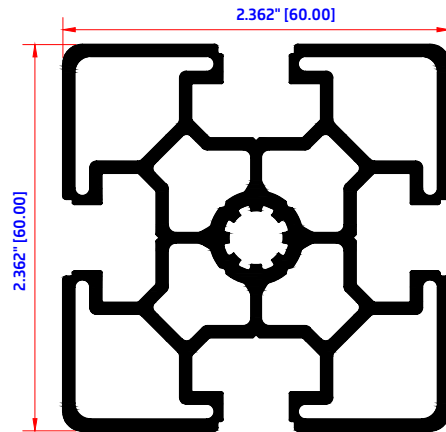

**POSTE 60 x 60**  
10347

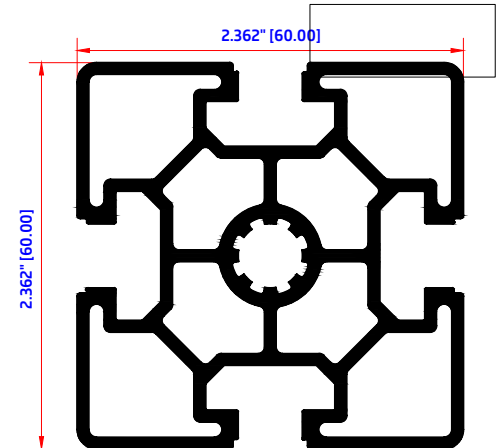

**PERFIL 60 X 60**  
10953

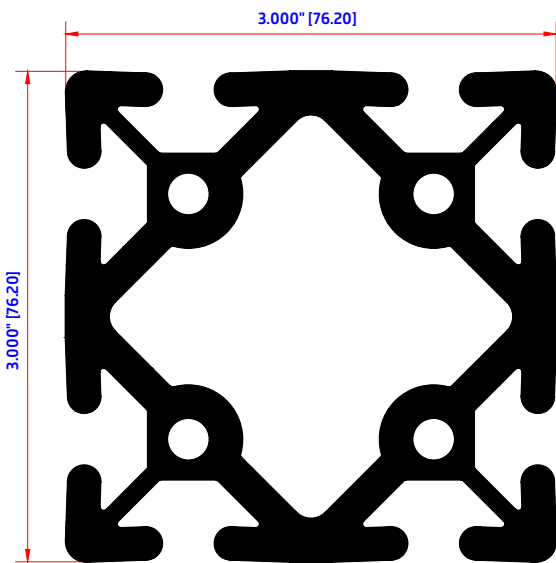

**PERFIL DE 3" X 3"**  
10556

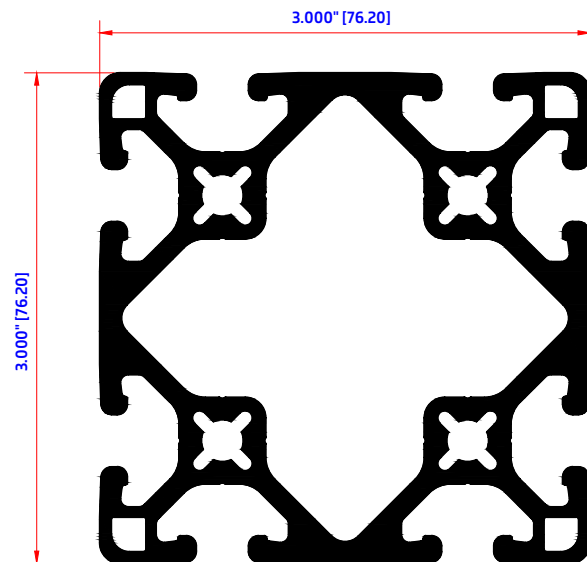

**3.0 x 23.0**  
10388

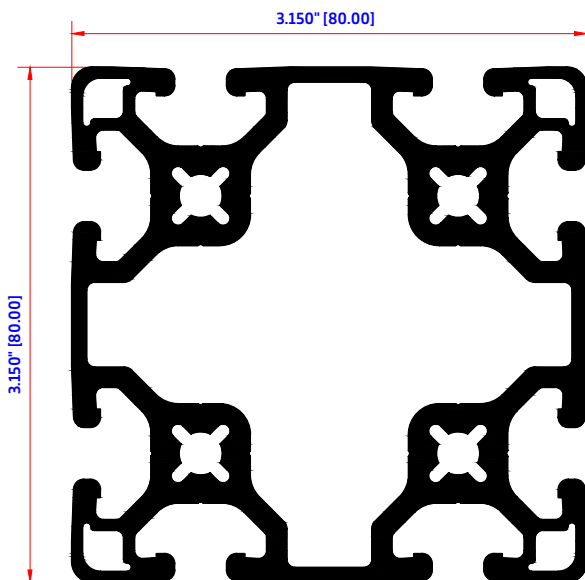

**80 x 80**  
10391

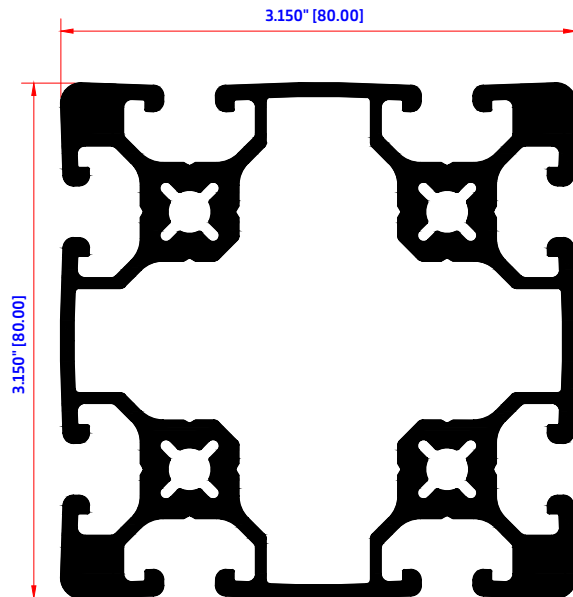

**80 X 80**  
10982



**Perfil Estructural**

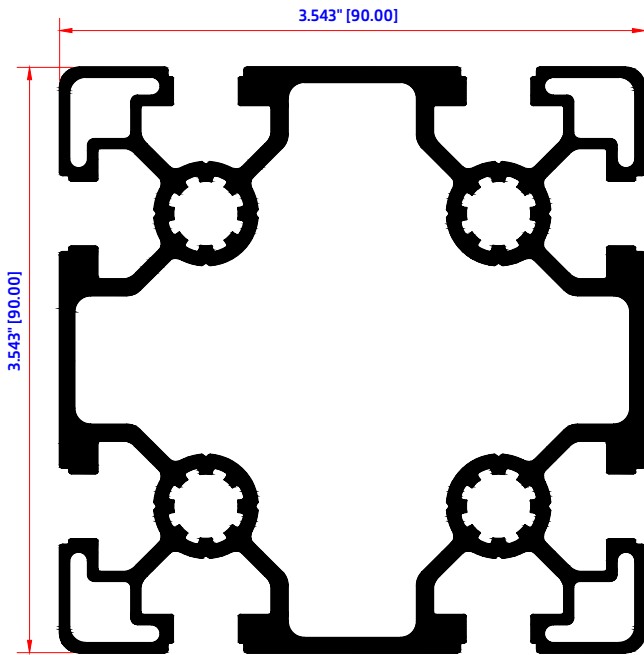

90 x 90  
10393

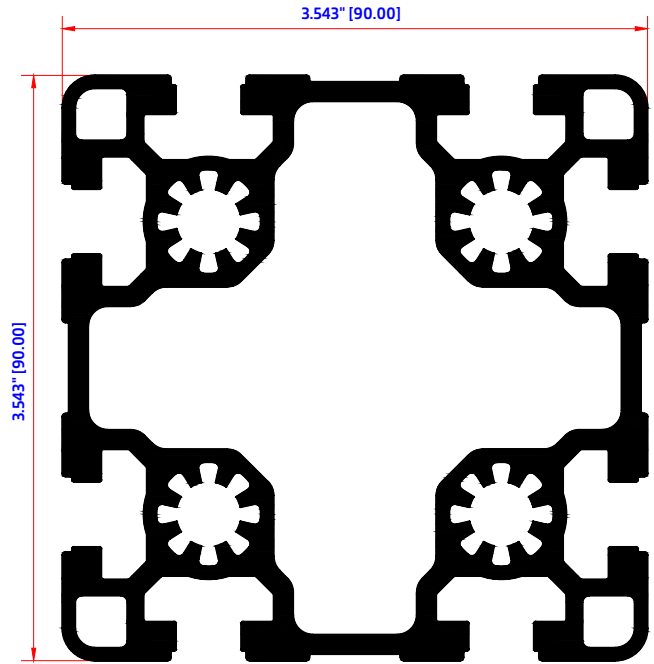

90 X 90  
10660

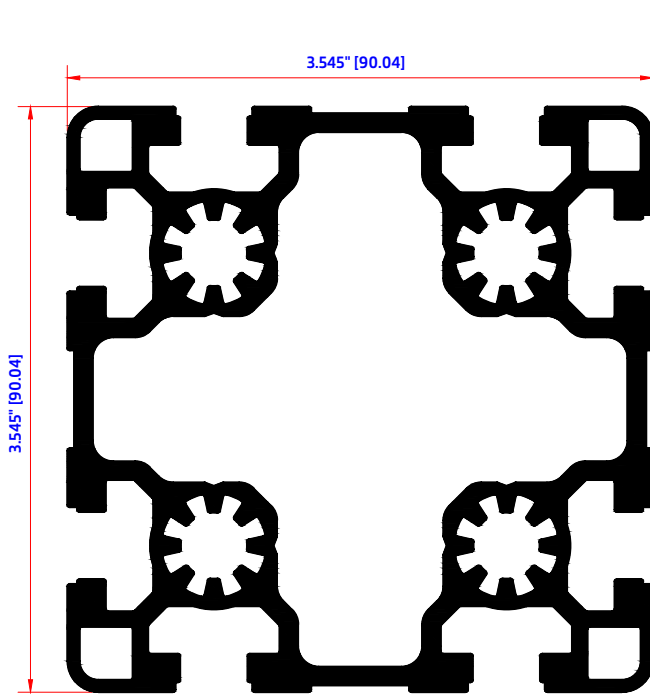

PERFIL 90 X 90  
10452

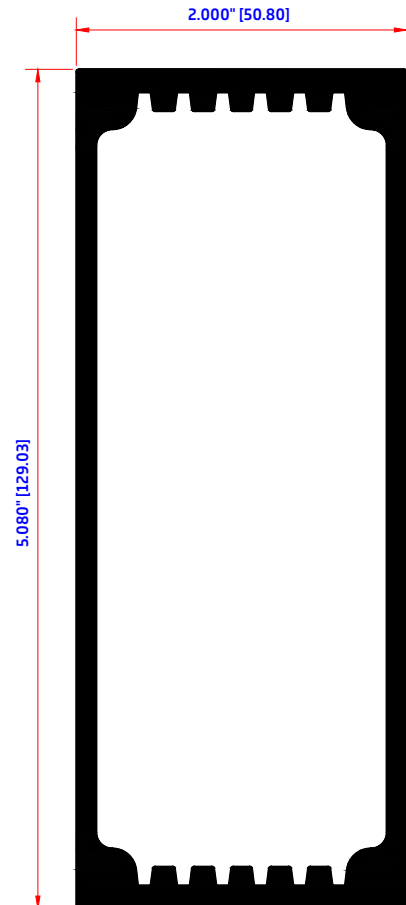

RECTANGULAR 5.08" X 2"  
10137

# Perfil Estructural

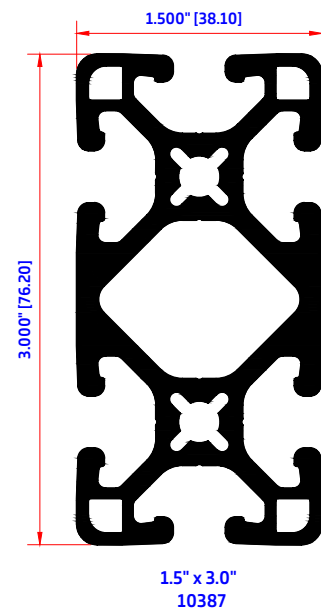
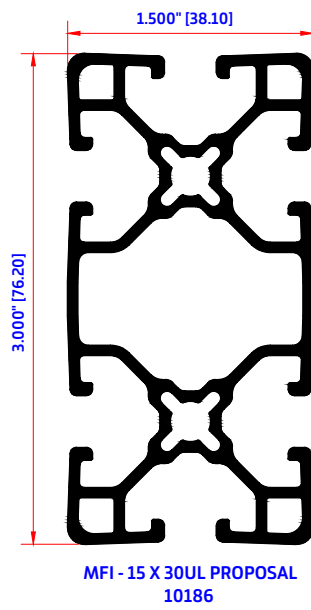
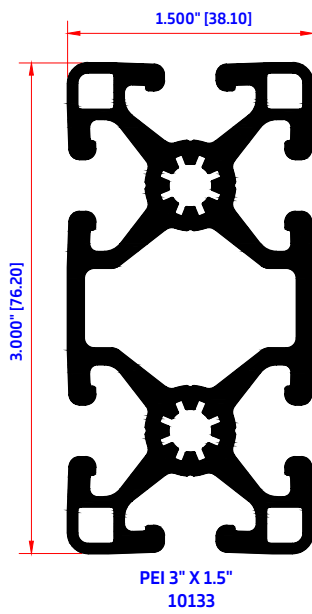
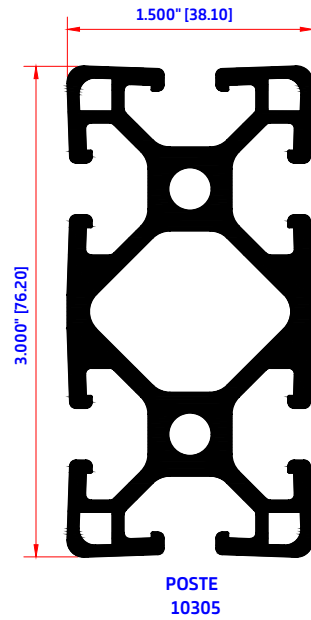
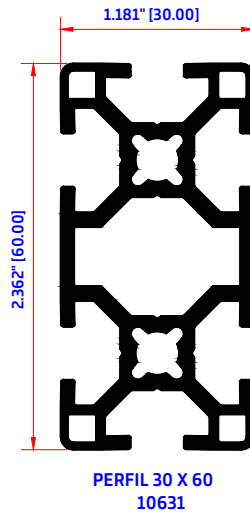
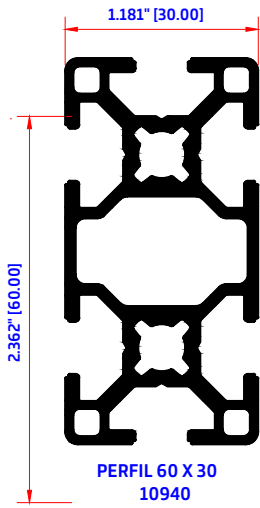

**Perfil Estructural**

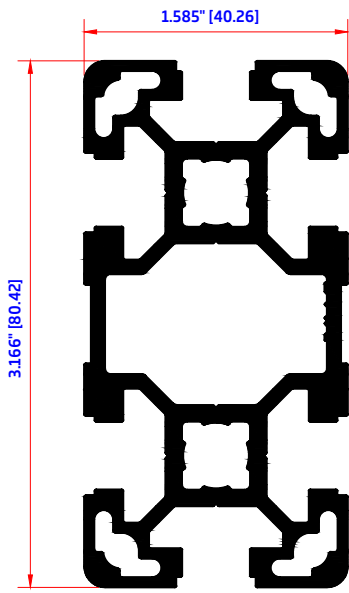

**PERFIL DE 40 X 80  
10355**

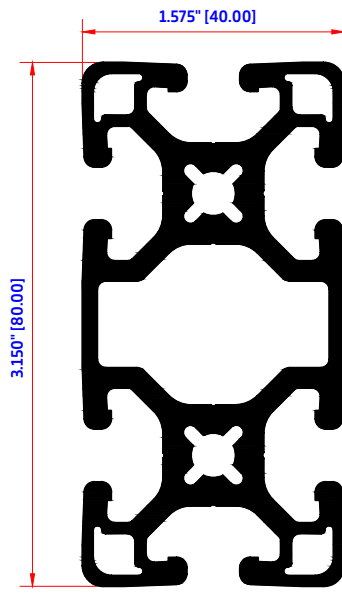

**40 x 80  
10390**

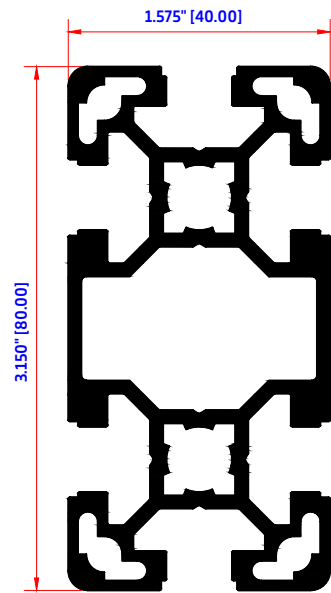

**PERFIL 40 X 80  
10920**

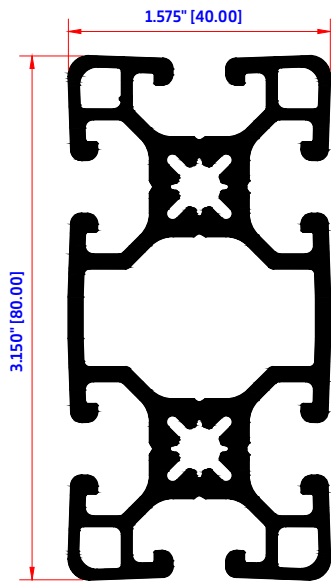

**POSTE  
11164**

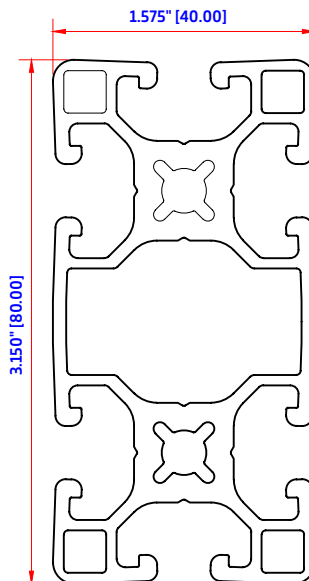

**80 X 40  
10984**

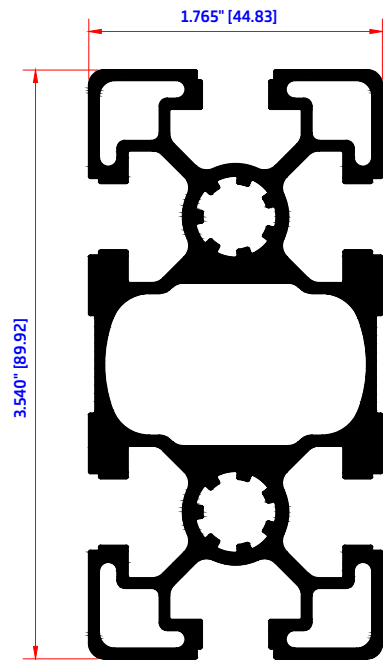

**MM 45 X 90  
10362**

**Perfil Estructural**

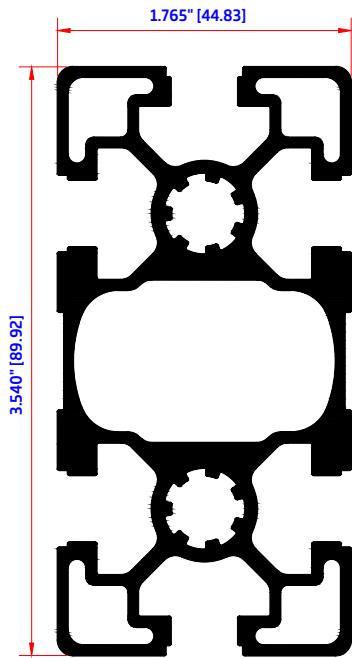

MM 45 X 90  
10566

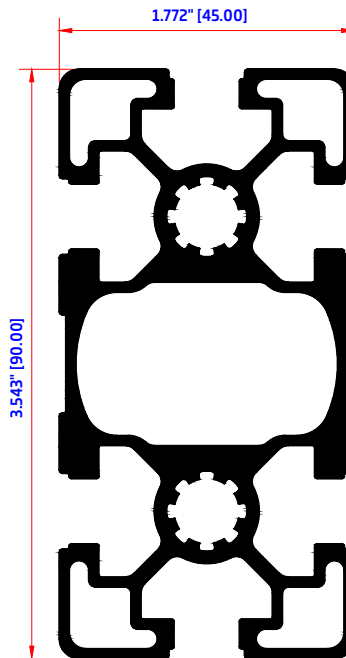

PERFIL 45 X 90  
10658

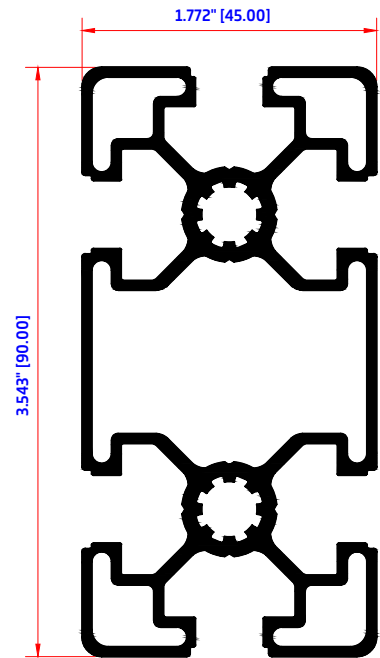

PERFIL 45 X 90 DMI  
10348

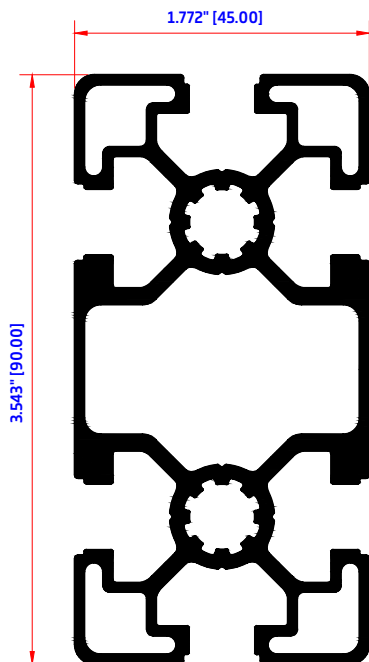

45 x 90  
10392

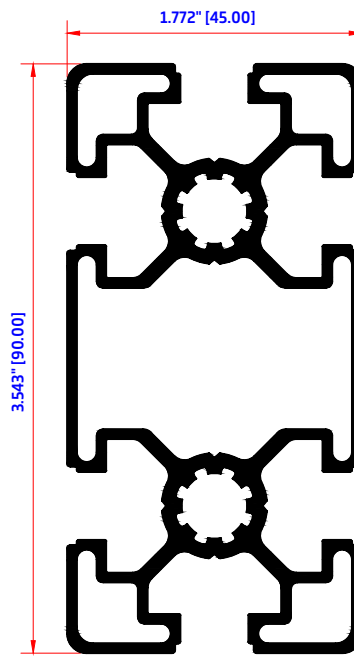

45 X 90 RECTANGULAR  
10507



## CENTROS DE DISTRIBUCIÓN Y OFICINAS DE VENTA

### MONTERREY

Aquiles Serdán #203  
Col. Díaz Ordaz  
San Nicolás de los Garza  
Nuevo León, México C.P. 66480

+52 (81) 8158 5600  
ventas@indalum.com.mx

### CDMX

Calzada Vallejo #1361-1  
Col. Nueva Industrial Vallejo  
Delegación Gustavo A. Madero  
Ciudad de México, México C.P. 07700

+52 (55) 5369 3547  
ventas@indalum.com.mx

### GUADALAJARA

Calle Dos Cañas #3271  
Col. La Nogalera  
Guadalajara  
Jalisco, México C.P. 44470

+52 (33) 3145 3222  
ventas@indalum.com.mx

Somos parte de  
División Aluminio | 

Conoce toda la variedad de productos en [gilm.mx](http://gilm.mx)

[www.indalum.com.mx](http://www.indalum.com.mx)

**PERFILES** 

**KOBREX**  
CONDUCTORES ELÉCTRICOS

**GALVASID**  
FABRICANTES DE ACERO RECUBIERTO